

## Sacs Rétractables



### Les utilisations et les avantages du sac rétractable

#### Les avantages du sac rétractable

Donne un emballage de belle apparence en moulant très bien les contours du produit, principalement pour des produits aux formes irrégulières comme les jambons, les volailles, etc.

Même légèrement perforé, le sac continue à mouler et à protéger les produits emballés.

En réduisant l'air ambiant, on empêche l'oxydation des produits et l'accroissement des bactéries ou des moisissures.

Réduit la perte d'humidité et élimine les brûlures causées par le gel.

Certains modèles protègent contre les rayons ultraviolets qui sont responsables en grande partie, du changement de couleur des aliments.

En conservant toute l'humidité du produit, on garde aussi tout son poids, donc sa pleine valeur monétaire.

#### Qu'est-ce qu'un sac rétractable ?

Le sac rétractable travaille comme un sachet sous vide régulier, on doit premièrement retirer tout l'air à l'intérieur de notre sac avant de le sceller.

On peut ensuite tremper l'emballage au complet dans un bain d'eau chaude pour le rétrécir sur le produit et ainsi réduire au maximum les excédants de plastique.

\*La température idéale de l'eau pour faire rétracter les sacs est de 190°F à 195°F ou (89°C à 91°C). Tremper deux secondes maximum.

[duropac@duropac.com](mailto:duropac@duropac.com)

N'hésitez pas à nous contacter pour tous vos besoins d'emballage.

[www.duropac.com](http://www.duropac.com)

Le plus gros inventaire de sacs sous vide au Canada

Montréal Tél. 514.234.4720 • Fax 450.444.7615  
Québec Tél. 877.362.2552 • Fax 866.744.7615  
Mississauga Tél. 905.848.6660 • Fax 866.744.7615

**Aucun minimum requis**  
**Livraison partout au Canada**

# Les différentes sortes de sacs RÉTRACTABLES

Il existe plusieurs sortes de sacs rétractables. Il est donc très important de bien identifier vos besoins.

## Quel sac choisir ?

### DuraShrink

Sac en coextrusion multicouches. Haute barrière..

### Retrac-a-Pac

Coextrusion de nylon et de polyoléfins extra-résistant et très grande clarté, pour les pièces de viandes difficiles à emballer, mais donne au produit une belle apparence tout en protégeant la couleur des aliments.

### Clear Tite 11/12

Idéal pour les fromages, offre une bonne barrière à l'humidité, conserve donc le poids du produit et réduit les moisissures.

### Clear Tite 15/16

Spécialement pour les aliments produisant du CO2 comme les fromages suisses.

### Clear Tite 51/52

Coextrusion, donnant une bonne clarté au produit, très bonne barrière à l'oxygène, il est recommandé pour les charcuteries.

### Perflex

Spécialement conçu pour les volailles. Un taux de transmission d'oxygène élevé permet aux odeurs de se dissiper lorsqu'il est impossible de faire un sous vide complet. Ce sac respecte aussi le taux de perméabilité à l'oxygène exigé par les gouvernements et est approuvé ACIA pour les emballages de "saumon fumé frais".

Quels que soient vos besoins, nous avons probablement la solution à vos problèmes. Nous pouvons produire les sacs à vos dimensions ou à vos spécifications.

## Scellé de côté

DuraShrink  
Clear Tite 11  
Clear Tite 15  
Clear Tite 51

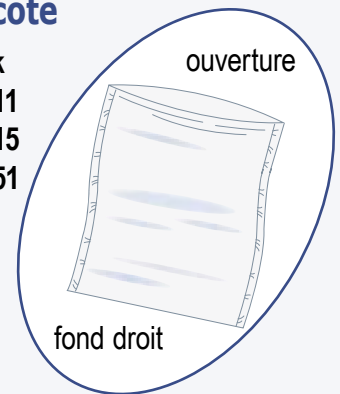

## Scellé au fond

DuraShrink  
Retrac-a-Pac  
Clear Tite 12  
Clear Tite 16  
Clear Tite 52  
Perflex S

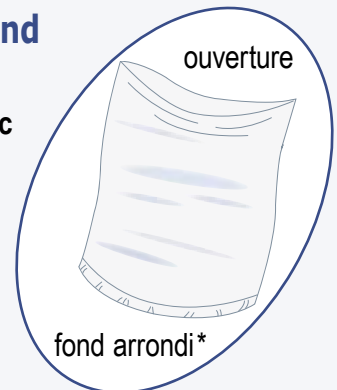

\*différentes courbures disponibles

## Attention

L'entreposage doit être fait dans un endroit frais et sec, loin des sources de chaleur ou des rayons du soleil. La température recommandée pour l'entreposage se situe entre 40°F et 75°F (soit entre 4°C ou 24°C). Il est important de faire une rotation des produits et de bien identifier les boîtes. Pour ne pas endommager les sacs, ne pas utiliser de couteaux ou d'instruments coupants pour ouvrir les boîtes.

## Liste des produits en inventaire

### DuraShrink

#### Sac en coextrusion multicouches \* Haute barrière \*

Idéal pour une multitude d'application : porc, boeuf, charcuterie, fromages, viandes fumées, etc.

No de produit Product number	Dimension Dimension	Qté/ Boite Qty/Bx
<b>DuraShrink</b>		
D-01071W	115 x 180 mm	2000
D-01008W	130 x 350 mm	3000
D-01013W	140 x 180 mm	2000
D-01015W	140 x 230 mm	2000
D-01003W	170 x 400 mm	1000
D-01018W	180 x 260 mm	2000
D-01085W	180 x 325 mm	1000
D-01096W	180 x 690 mm	750
D-01026W	210 x 300 mm	1000
D-01104W	210 x 400 mm	1000
D-01019W	210 x 450 mm	1000
D-01063W	230 x 300 mm	1000
D-01073W	230 x 400 mm	1000
D-01111W	230 x 450 mm	1000
D-01009W	230 x 500 mm	1000
D-01075W	260 x 350 mm	1000
D-01040W	260 x 375 mm	1000
D-01084W	260 x 400 mm	1000
D-01043W	260 x 550 mm	1000
D-01045W	280 x 450 mm	1000
D-01048W	280 x 550 mm	1000
D-01054W	300 x 500 mm	1000
D-01105W	300 x 620 mm	750
D-01029W	325 x 375 mm	1000
D-01011W	325 x 600 mm	750
D-01010W	350 x 400 mm	1000
D-01025W	350 x 500 mm	1000
D-01030W	350 x 660 mm	750
D-01036W	400 x 500 mm	750
D-01072W	400 x 660 mm	750
D-01117W	450 x 760 mm	500
D-01021W	500 x 650 mm	500

- Disponible avec scellé de fond arrondi ou scellé de côté.
- Épaisseur de 60 microns.
- Disponibles en boîte de 7" à 24" ou en rouleaux de 7" à 22"
- Peuvent être imprimés - 1 à 10 couleurs



**Très haute barrière**  
**Extrêmement résistants**  
**Excellente clarté**  
**Rétraction jusqu'à 50 %**

# Liste des produits en inventaire

## Clear Tite / Pro Tite / Perflex

No de produit Product number	Dimension Dimension	Qté/Boite Qty/Bx
<b>Clear Tite 11</b>		
D-01005	140 x 210 mm	2000
<b>Clear Tite 12</b>		
D-01085	180 x 325 mm	2000
D-01060	190 x 350 mm	2000
D-01009	230 x 500 mm	2000
D-01011	325 x 600 mm	1000
<b>Perflex (Respirable)</b>		
D-01056	180 x 260 mm	2000
D-01000	180 x 300 mm	2000
D-01014	210 x 400 mm	1000
D-01088	230 x 300 mm	1000
D-01001	230 x 500 mm	1000
D-01114	230 x 660 mm	1000
<b>Cook Tite 76A</b>		
D-01069	180 x 300 mm	2000

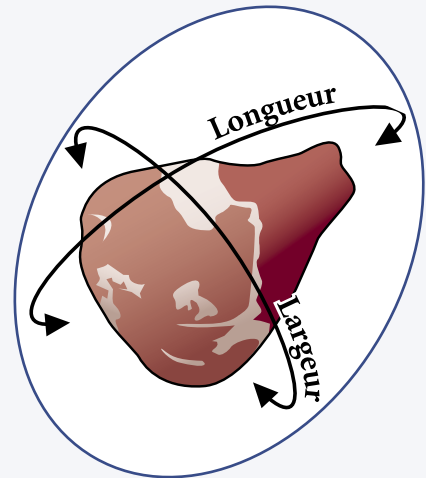

### Comment mesurer un sac rétractable

#### Largeur

- Prendre la circonférence du produit (à l'extrémité la plus grosse)
- Multiplier (x) par .55

#### Longueur

- Prendre la circonférence du produit (dans le sens le plus grand)
- Diviser (÷) par 2
- Ajouter l'épaisseur du produit (minimum 2 po. + 2 po. pour scellage)



# Liste des produits en inventaire

## Retract-a-Pac

No de produit Product number	Dimension Dimension	Qté/Boite Qty/Bx
<b>Retract-a-Pac</b>		
D-01119C	120 x 260 mm	2000
D-01020C	160 x 245 mm	2000
D-01022C	170 x 190 mm	2000
D-01093C	170 x 250 mm	2000
D-01094C	170 x 455 mm	1000
D-01023C	170 x 480 mm	1000
D-01027C	190 x 400 mm	2000
D-01076C	200 x 470 mm	1000
D-01031C	220 x 300 mm	2000
D-01032C	220 x 380 mm	2000
D-01034C	220 x 480 mm	1000
D-01038C	235 x 475 mm	1000
D-01039C	235 x 560 mm	1000
D-01044C	240 x 310 mm	2000
D-01037C	240 x 340 mm	2000
D-01120C	245 x 340 mm	1000
D-01082C	255 x 345 mm	1000
D-01047C	255 x 650 mm	1000
D-01046C	260 x 420 mm	1000
D-01050C	280 x 380 mm	1000
D-01051C	305 x 380 mm	1000
D-01079C	305 x 510 mm	1000

No de produit Product number	Dimension Dimension	Qté/Boite Qty/Bx
<b>Retract-a-Pac</b>		
D-01102C	305 x 675 mm	500
D-01113C	310 x 560 mm	1000
D-01097C	315 x 370 mm	1000
D-01115C	315 x 395 mm	1000
D-01080C	315 x 530 mm	1000
D-01109C	315 x 530 mm	500
D-01058C	315 x 660 mm	500
D-01052C	320 x 515 mm	1000
D-01057C	320 x 570 mm	1000
D-01095C	325 x 520 mm	500
D-01053C	330 x 375 mm	1000
D-01061C	330 x 530 mm	500
D-01101C	330 x 680 mm	500
D-01118C	340 x 465 mm	500
D-01103C	345 x 600 mm	500
D-01068C	345 x 700 mm	500
D-01062C	360 x 400 mm	1000
D-01064C	360 x 470 mm	500
D-01067C	365 x 615 mm	500
D-01066C	370 x 570 mm	500
D-01112C	375 x 410 mm	1000

## Votre emballage est un véhicule publicitaire très important.

**Oui, nous imprimons !** Il est possible d'imprimer un sac rétractable, il faut toutefois tenir compte du fait que nos sacs se rétractent jusqu'à 50%. Dans certains cas, votre imprimé sera distordu.

Plusieurs couleurs sont disponibles en plus des sacs transparents :  
BLANC -ROUGE - OR - ORANGE BRULÉ ou légèrement teint

*Notre département d'infographie peut vous conseiller sur les procédures à suivre.*